

ILMARAKO
YHTEENSÄ VÄHINTÄÄN
1 m²

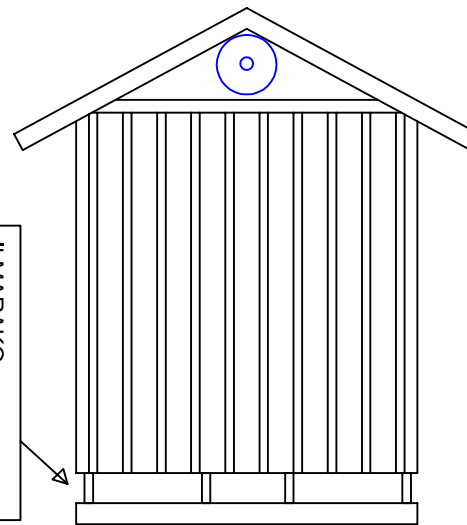

Pakoputki on asennettu puhaltamaan ilmvaihtoputkeen joka aikaansaa konetilaan riittävän ilmanvaihdon. Poistoputki on halkaisijaltaan n. 300 mm

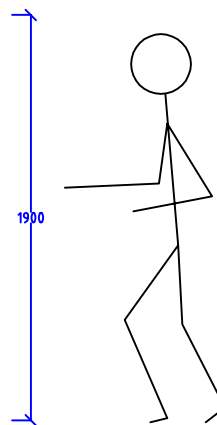
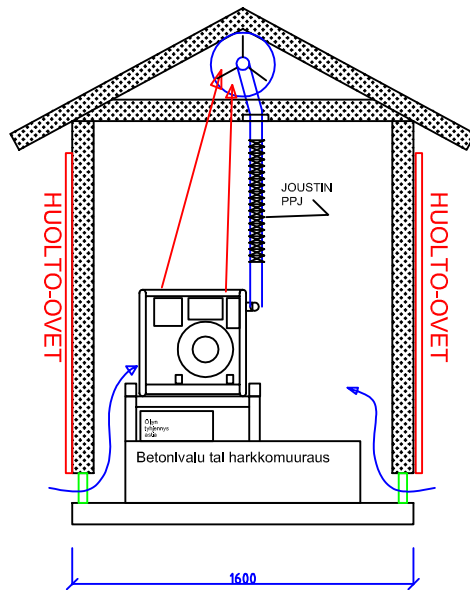
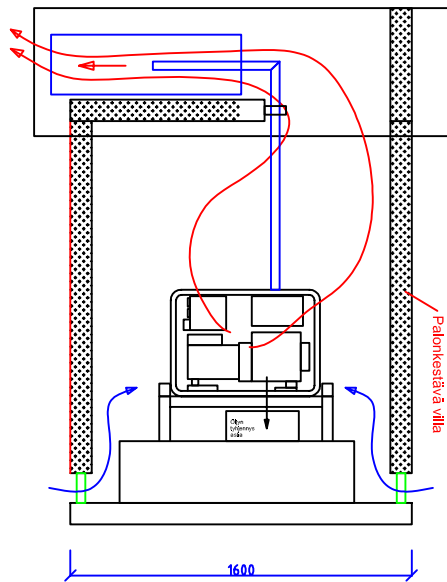

Vaihtoehto varavoimakoneen sääsuojaksi (paikalla rakennettava)

K:OWG Sähkö ja Ilmahuoneidenrakennus ja asennus ja ohjeet/Äänieristys - Sääsuoja - Power 01.dwg

Piirtänyt
HSA Oy, Pasi salmela

Päivämäärä klo
27.4.2009 15:02:29

Número

ÄÄNIERISTYS - SÄÄSUOJA - POWERI 01